

ΦΥΓΟΚΕΝΤΡΙΚΟΙ ΕΞΑΕΡΙΣΤΗΡΕΣ ΕΝΤΟΣ ΚΙΒΩΤΙΟΥ ΣΕΙΡΑ CAB

- Μοτέρ 230V - 50Hz.
- Καμπίνα από γαλβανισμένο χαλυβδοέλασμα ηχομονωμένη με πυκνό ακουστικό αφρώδες υλικό (acoustic foam) 5 cm για εκμηδενισμό του μεταδιδόμενου θορύβου.

i Ευκολία στην τοποθέτηση καθώς στις δύο πλευρές φέρει κυκλικούς λαιμούς εισόδου - εξόδου με προσαρτημένη την αυτοκόλλητη ταινία αφρώδους υλικού για στεγανοποίηση στη σύνδεση με τον αεραγωγό.

- Τα μοντέλα CAB - 100 έως CAB - 160 είναι μονής αναρρόφησης.
Τα μοντέλα CAB - 200, έως 400 είναι διπλής αναρρόφησης.

*** ΕΦΑΡΜΟΓΕΣ:** Κατάλληλοι για κεντρικό εξαερισμό επαγγελματικών χώρων, γραφείων, βιβλιοθηκών κ.ά.

Ιδανικό για ψευδοροφές και χώρους που απαιτείται χαμηλή στάθμη θορύβου.

🔌 ΡΥΘΜΙΣΗ : Με REB-E 5000C, REB-1N, REB-2,5N.

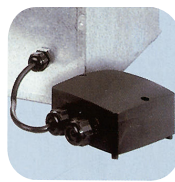
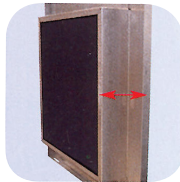

190 - 3.080 m³/h

ΤΥΠΟΣ	ΜΕΓΕΘΟΣ ΕΞ/ΠΑ	ΣΤΡΟΦΕΣ rpm	ΙΣΧΥΣ W	ΜΑΧ A	ΠΑΡΟΧΗ m ³ /h	ΣΤΑΘΜΗ ΘΟΡΥΒΟΥ dB (A)			ΘΕΡΜΟΚΡΑΣΙΑ °C	ΒΑΡΟΣ kg	ΡΥΘΜΙΣΗ
						ΕΙΣΟΔΟΣ	ΕΞΟΔΟΣ	ΑΚΤΙΝΙΚΑ			
CAB-100	140/059	1390	42	0,18	190	30	44	29	-20/+40	16	REB-1N
CAB-125	140/059	1190	43	0,19	220	29	45	28	-20/+40	16	REB-1N
CAB-150	140/059	1580	93	0,41	350	39	53	35	-20/+40	18	REB-1N
CAB-160	140/059	1740	94	0,41	360	39	53	35	-20/+40	18	REB-1N
CAB-200	133/126	2330	299	1,26	920	48	65	46	-20/+40	22	REB-2,5N
CAB-250N	146/180	1550	395	1,73	1.180	46	63	38	-20/+40	27	REB-2,5N
CAB-315 RE	7/9	1280	357	1,53	2.110	48	60	45	-20/+40	33	REB-2,5N
CAB-355 RE	9/9	1330	861	4,13	3.200	51	65	45	-20/+40	35	REB-5000
CAB-400 RE	9/9	1330	870	4,09	3.080	53	66	47	-20/+40	35	REB-5000

ΔΙΑΣΤΑΣΕΙΣ (mm)

DIMENSIONS (mm)

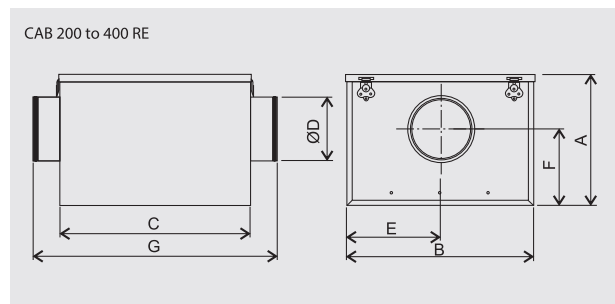
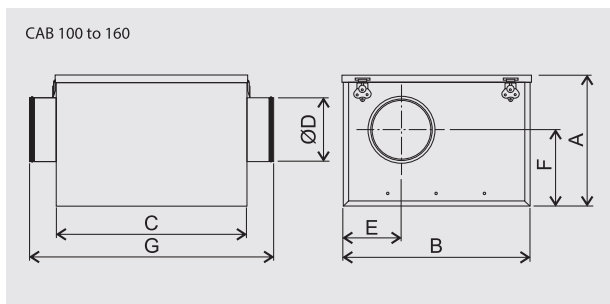

Model	A	B	C	Ø D	E	F	G
CAB-100	273	388	395	100	125	162	505
CAB-125	273	388	395	125	125	162	505
CAB-150	273	388	395	150	143	162	505
CAB-160	273	388	395	160	143	162	505
CAB-200	328	430	365	200	216	210	475
CAB-250N	383	525	450	250	263	237	560
CAB-315 RE	443	600	505	315	301	264	615
CAB-355 RE	513	660	600	355	331	292	710
CAB-400 RE	513	660	600	400	331	292	710